

Dimensioni - Stûv 1658 Cube

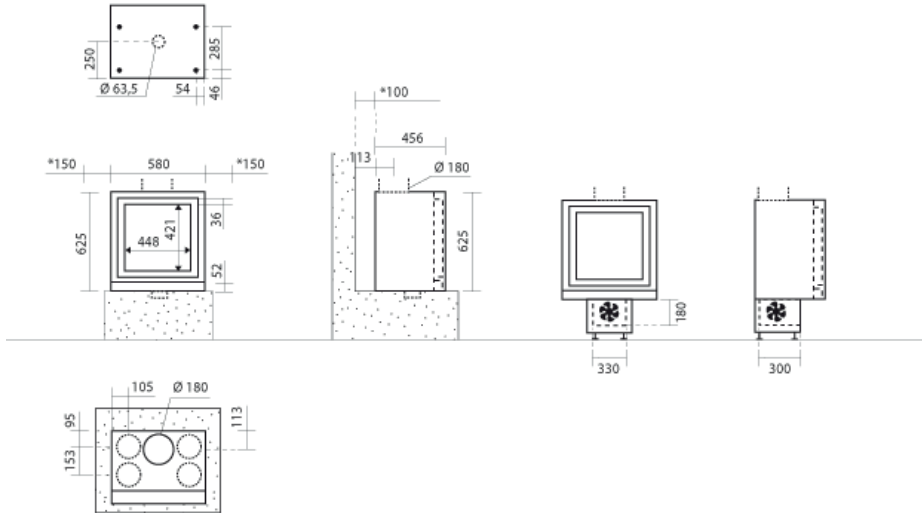

* 150 = distanza minima rispetto a un materiale combustibile

Peso dell'apparecchio **105 kg**
 Intervallo ottimale di utilizzo valutato da Stûv **5 - 8 kW**

Consumo di legna/ora con il 12% di umidità **1,4 - 2,3 kg/h**
 valutato da Stûv

Rendimento misurato alla potenza nominale, **78 %**
 senza ventilatore

Emissioni di CO **? 0,09 %**

Emissioni di particolato, metodo di misura DIN **11 mg/Nm³**

+

Lunghezza dei ceppi **40 cm**

Presenza d'aria esterna **Ø 63 mm**

Indice di efficienza energetica (EEI) **104**

Classe di efficienza energetica **A**

Stûv si riserva il diritto di modificare le caratteristiche dei suoi prodotti senza preavviso.
 Le dimensioni sono fornite con una tolleranza di 3 millimetri.

Dimensioni - Stûv 1668 Cube

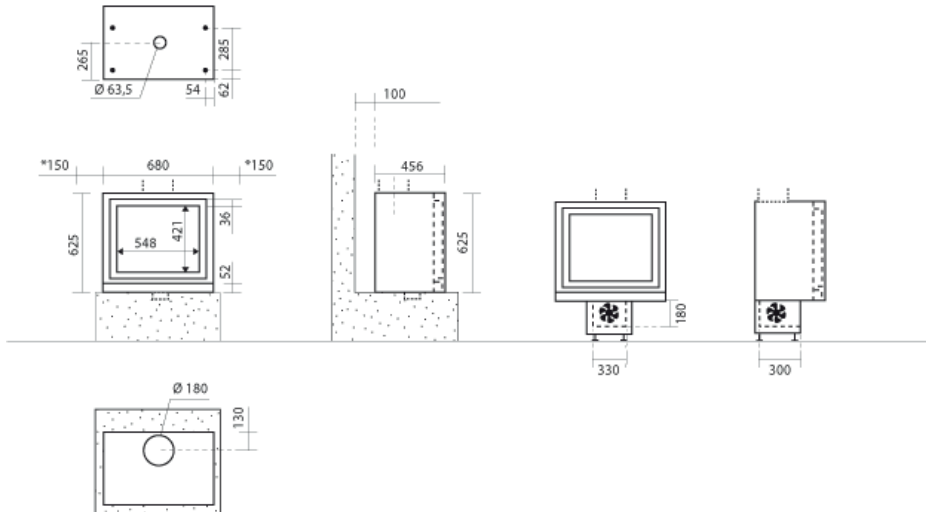

* 150 = distanza minima rispetto a un materiale combustibile

Peso dell'apparecchio	113 kg
Intervallo ottimale di utilizzo valutato da Stûv	5 - 9 kW
Consumo di legna/ora con il 12% di umidità valutato da Stûv	1,5 - 2,6 kg/h
Rendimento misurato alla potenza nominale, senza ventilatore	77 %
Emissioni di CO	0,10 %
Emissioni di particolato, metodo di misura DIN	19 mg/Nm³
+	
Lunghezza dei ceppi	50 cm
Presa d'aria esterna	Ø 63 mm
Indice di efficienza energetica (EEI)	103
Classe di efficienza energetica	A

Stûv si riserva il diritto di modificare le caratteristiche dei suoi prodotti senza preavviso.
Le dimensioni sono fornite con una tolleranza di 3 millimetri.



Dimensioni - Stûv 1678 Cube

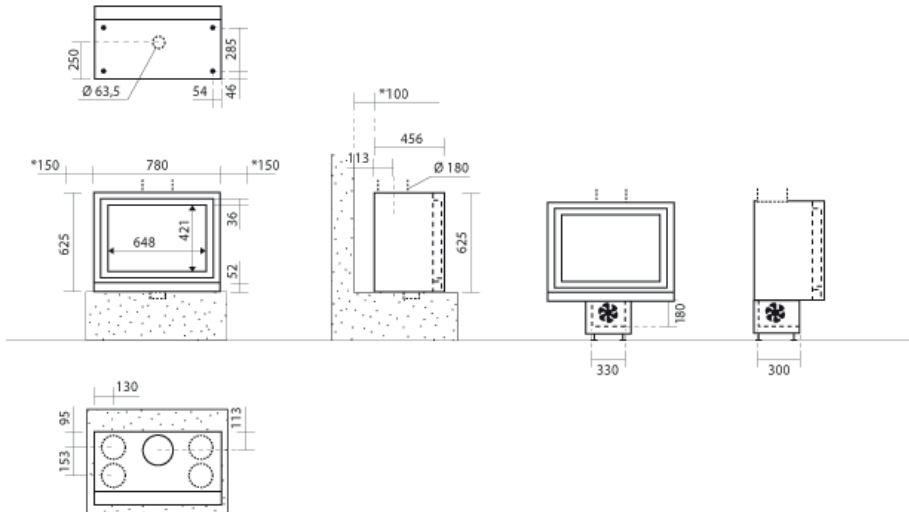

* 150 = distanza minima rispetto a un materiale combustibile

Peso dell'apparecchio **121 kg**
Intervallo ottimale di utilizzo **6 - 10 kW**

Consumo di legna/ora con il 12% di umidità **1,8 - 3,0 kg/h**

Rendimento misurato alla potenza nominale,
senza ventilatore **75 %**

Emissioni di CO **0,09 %**
Emissioni di particolato **13 mg/Nm³**
Lunghezza dei ceppi **60 cm**
Presenza d'aria esterna **ø 63 mm**

Indice di efficienza energetica (EEI) **100**
Classe di efficienza energetica **A**

Stûv si riserva il diritto di modificare le caratteristiche dei suoi prodotti senza preavviso.
Le dimensioni sono fornite con una tolleranza di 3 millimetri.